

Pilote : Olivier Langlet
 Lieu : St Aubin sur Mer Température : 22°C
 Date : 14/15 juin 2008 Revêtement : Terre poussiéreuse
 Type de course : CF n°4
 Place en qualification : 25 Meilleur tour : _____
 Place en finale : 21 Meilleur temps : _____

SUSPENSION AVANT

Barre anti-roulis :

- oui taille/couleur : _____
 non

Carrossage : -1° Huile : 40 Losi

Ouverture : 0° Piston : Rouge

Chasse : Std Ressorts : Vert

Garde au sol : 21mm Cales int/ext : 1.4mm/1.4mm

Amortisseurs : Losi Associated

Pneus : Losi IFMAR Stud

Gomme : Red

Mousses : Losi std

Jantes : Losi

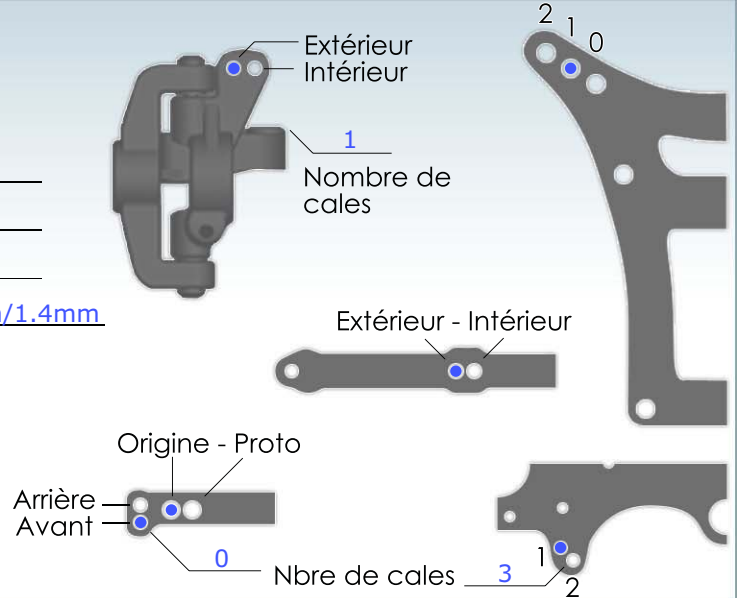

TRANSMISSION

Avant :

- différentiel
 Roue libre

Couronne : 84

Pignon : 20

Notes :

ELECTRONIQUE

Variateur : LRP Sphere 2007 Programme : Punch 5

Moteur : Novak Velociti 4.5R + rotor 12.5mm

Charbons : _____ Ressorts : _____

Servo : Sanwa ERG-WRX

Radio : M8 Récepteur : Micro Spek.

Chargeur : ICE Charge : 5.5A

Accus : E-Power 4500

SUSPENSION ARRIERE

Barre anti-roulis :

- oui taille/couleur : _____
 non

Carrossage : -1° Huile : 35 Losi

Pincement : Std Piston : "554" Orange

Anti-cabrage : 1 rond. Ressorts : Jaune

Garde au sol : 21mm Cales int/ext : 0/3mm

Amortisseurs : Losi Associated

Pneus : Losi IFMAR Stud

Gomme : Red

Mousses : Losi std

Jantes : Losi

Aileron : JC 7"

- 3° 6° 9°

Empattement :

- Court Medium Long

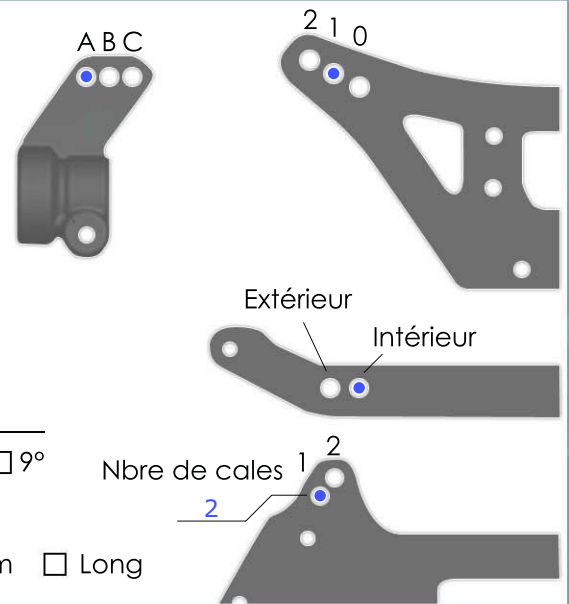

NOTES